

22" (55cm) LED TV, A+ Hochleistungspanel, Betrachtungswinkel 173° H / 165° V, High-Grade DVD-Player, Tuner: DVB-S2 + **DVB-T2 mit HEVC/H.265** + DVB-C + HDTV-Empfang + ATV, Multimedia USB Port, äußerst energiesparend, Energieeffizienzklasse A+, **Stromverbrauch 17W**, für 12V (9-30V Toleranz) und 100-240V

- Luxury-Line Designserie 3. Generation Hochglanz-Schwarz
- Bildschirmgröße: 22" (55cm)
- Auflösung: FULL HD 1.920 x 1.080p
- 16:9 Weitwinkel LED Display
- Betrachtungswinkel: 173° H / 165° V
- Betrieb mit 12V Gleichspannung/100-240V Wechselspannung
- 12V Spannungstoleranz 9-30V
- Ideal zur Nutzung für Zuhause, im Auto, in LKW, in Bus, auf dem Boot, im Reisemobil und in Solar-Energie-Sommerhäusern
- DVB-S2 + DVB-T2 HEVC/H.265 + DVB-C mit HDTV-Empfang
- FASTSCAN Funktion für DVB-S2
- Vorprogrammierte und vorsortierte Astra 19.2 Senderliste
- High-Grade DVD-Player mit energiesparender MPEG4-Decoding Technologie sowie elektronischem Antischock-System
- A+ Hochleistungspanel, äußerst stromsparend
- Stromverbrauch (An/Standby/Aus) 17W/0,4W/0W
- Energieeffizienzklasse A+, Energieverbrauch 25kWh/Jahr
- Helligkeit (Nit): 180 cd/m<sup>2</sup>
- Kontrastverhältnis: 1000:1
- Reaktionszeit: 5ms
- Unterstützt 1080p, 1080i, 720p, 576p, 480p
- 18W Musik-Ausgangsleistung mit Surround Stereo
- 2x3Watt Box-Lautsprecher
- 7-Tage Elektronischer Programmführer (EPG)
- Teletext Funktion mit 1000 Seiten Speicher
- Timer-Schlaffunktion (bis zu 240 Minuten)
- Kindersicherung, Hotel-Modus, Abschaltautomatik
- CI+ Slot für Pay-TV
- Multimedia USB 2.0
- 5V+ Spannung für DVB-T2 Aktivantenne (es wird keine andere Stromversorgung für eine Aktivantenne benötigt)
- Ein/Aus-Stromschalter (volle Stromabschaltung möglich)
- Wichtige Anschlüsse wie DVB-S2, DVB-T2, USB etc. seitlich für den schnellen Zugriff
- 12V Zigarettenanzünder-Kabel wird mitgeliefert

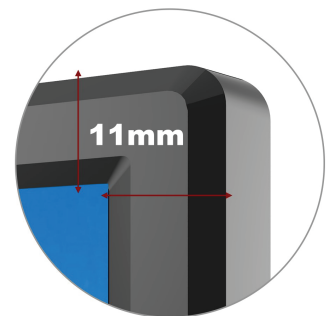

### DVD Player-Modul:

- Slot-Load Type Vertical Play DVD Mechanism
- DVD Solution: MTK
- Hochqualitäts-Decoding Technologie
- Unterstützt unterschiedliche MPEG4-Formate
- 4 digitale Image-Konverter, 12 Bit - 108 MHz, gewährleistet Bilder in höchster Qualität
- Ein neues elektronisches Antischock-System stabilisiert das Playback
- Unterstützt: DVD, DVD-R, DVD+R, DVD-RW, DVD+RW, CD, MP3, JPEG, DivX

### Lieferumfang:

- LED Fernseher
- Fernbedienung
- Handbuch
- 12V Kabel + 230V Netzteil
- Standfuß abnehmbar
- Garantiekarte

### Anschlüsse:

- DVB-T2 Antennen-/Kabel-Eingang
- DVB-S2 Antennen-Eingang
- USB 2.0
- PC-Videoeingang VGA
- PC-Audioeingang
- Digital Audio Ausgang
- 2x HDMI 1.4
- SCART RGB
- CI Plus Slot
- 3,5mm Kopfhörer /Lautsprecher Ausgang
- Mini YPbPr Eingang
- 12V/100-240V Anschluss

### Details:

- BxHxT: 504x306x75/83mm, Höhe mit Standfuß 342mm
- Nettogewicht mit Standfuß: 2,6Kg
- Verpackung: k.A.
- Bruttogewicht inkl. Verpackung: 4Kg
- VESA-Standard: 100x100mm
- Farbe: Hochglanz-Schwarz